



QASHQAI







# QASHQAI asciende a un nivel superior

En 2007, QASHQAI inventó el crossover. Ahora te presentamos el Nuevo Nissan QASHQAI. Más atrevido y aún mejor equipado. Dondequiera que te lleve la vida, ¿por qué no ir con estilo?





# Una nueva forma de expresión

Con el QASHQAI llega una visión nueva del diseño crossover: imponentes proporciones, una paleta de colores vibrante con su oferta de colores bitono\*, una deslumbrante iluminación LED\*, barras de techo de perfil bajo de aluminio\* y unas imponentes llantas de aleación de 51 cm\*.

*\*Equipamiento según versiones, ya que puede ser de serie u opcional. Consulta con tu concesionario.*





A

Techo bitono\*

B

Faros LED\*

C

Faros traseros LED\*

D

Emblema QASHQAI  
grabado\*

E

Llantas de aleación  
de 51 cm (20")\*

*\*Equipamiento según versiones, ya que puede ser de serie u opcional. Consulta con tu concesionario.*





## Un ejemplo de sofisticación

El volante ergonómico, los mandos y la consola son sinónimo de confort, mientras que las pantallas con visibilidad mejorada e integración tecnológica te dan una absoluta tranquilidad, manteniéndote alerta y listo para la conducción.



Cargador inalámbrico de 15 W\*

Ergonomía del volante mejorada

*\*El equipamiento puede ser según grado u opcional (con un coste extra). Consulta con tu concesionario.*



# La funcionalidad nunca había sido tan atractiva

Observa la claridad de la pantalla Head-up display\* de 27,4 cm (10,8") en el parabrisas, el Panel de instrumentos totalmente digital de 31,2 cm (12,3") y la pantalla NissanConnect\* de alta definición de 23 cm (9")\*\* con servicios conectados avanzados. Las tres grandes pantallas trabajan en perfecta sincronía para que puedas vivir una experiencia de conducción optimizada, más segura, más clara.

\*El equipamiento puede ser según grado de serie u opcional (con un coste extra). Consulta con tu concesionario.

\*\*La pantalla táctil de alta definición de 23 cm (9") solo está disponible a partir de la versión N-Connecta











# Más espacio personal

Relájate en los asientos diseñados ergonómicamente y con soporte lumbar perfeccionado. Disfruta de sus materiales premium, los acabados de calidad y asientos de masaje\* para el conductor y el acompañante.



Selector de modo masaje

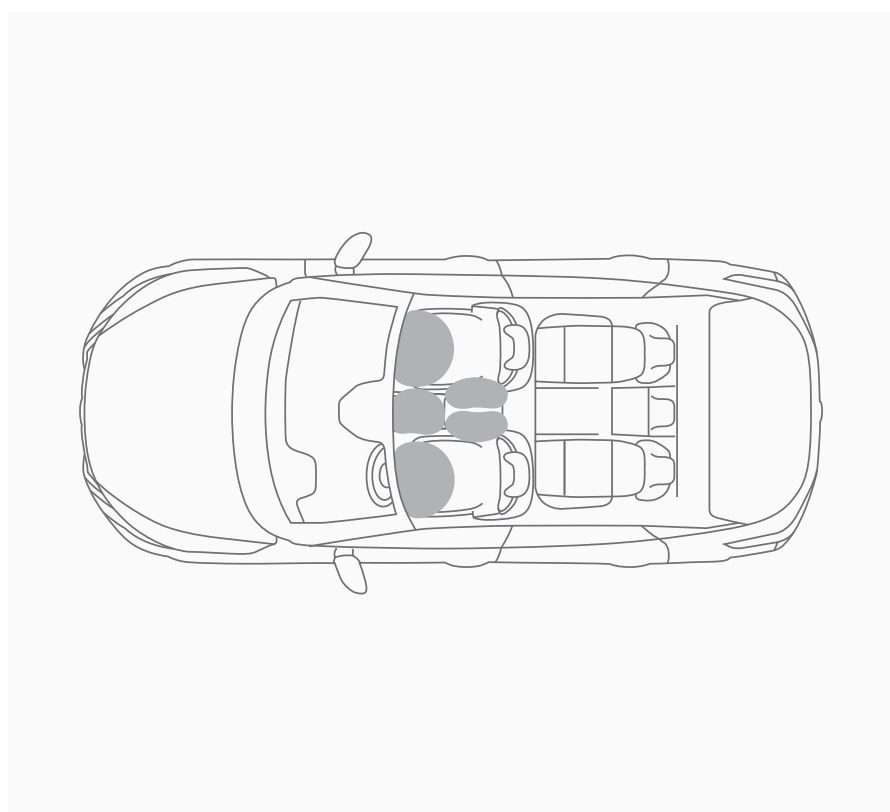

Airbag central

*\*El equipamiento puede ser según grado de serie u opcional (con un coste extra). Consulta con tu concesionario.*





# Espacio para todos. Y para aún más.

El Nuevo QASHQAI combina un interior espacioso y un exterior compacto, para poder maniobrar con facilidad en zonas urbanas. Si le añades el generoso espacio del maletero, el resultado es claro: puedes llevar a toda la familia o amigos a cualquier lugar con el máximo confort y una amplitud extraordinaria.

**+20** MM

PARA LAS PIERNAS

RESPECTO A LA GENERACIÓN ANTERIOR

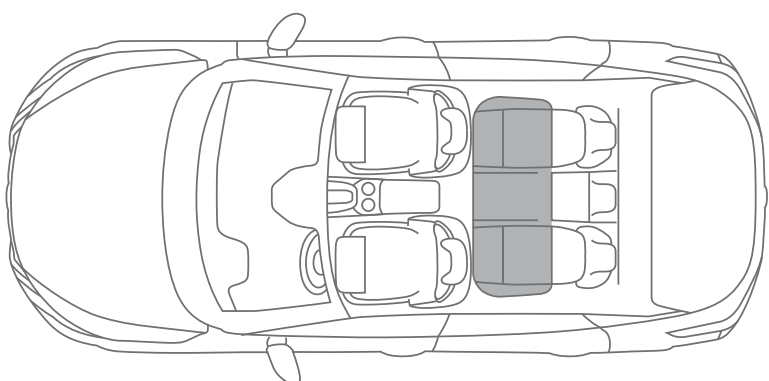

**+28** MM

DE RESPALDO TRASERO EN LA SEGUNDA FILA DE ASIENTOS

RESPECTO A LA GENERACIÓN ANTERIOR

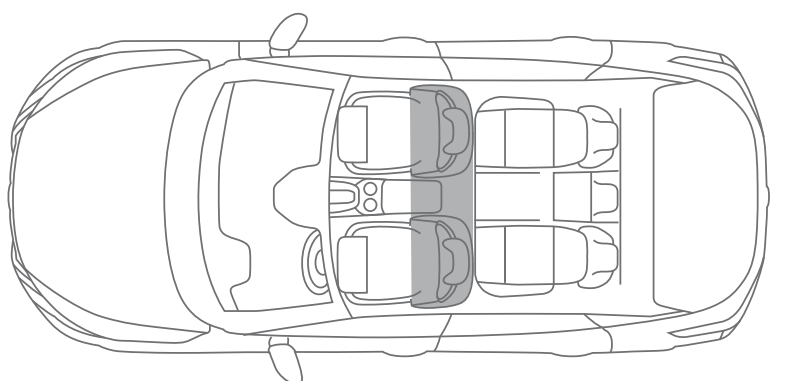





# Una capacidad de carga sorprendente

Con hasta 1447 L de espacio, el Nuevo QASHQAI está listo para llevar todo lo que necesitas. Detalles como el Portón trasero con apertura manos libres Nissan\* y la amplia apertura de las puertas traseras hacen que todo el proceso de carga y descarga del equipaje sea mucho más relajado.

MALETERO  
CON **504** L DE CAPACIDAD

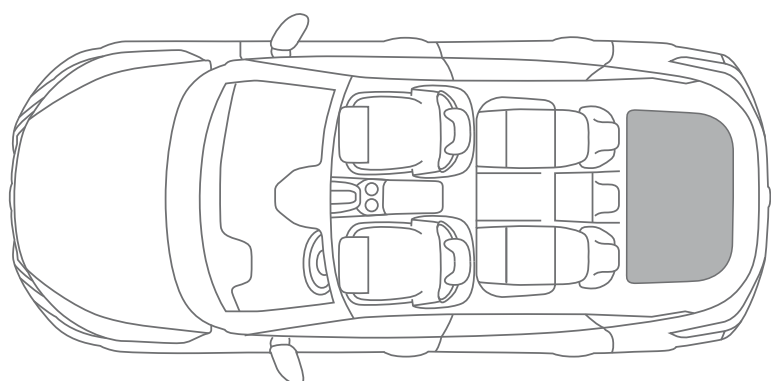

**1447** L  
CON ASIENTOS ABATIDOS

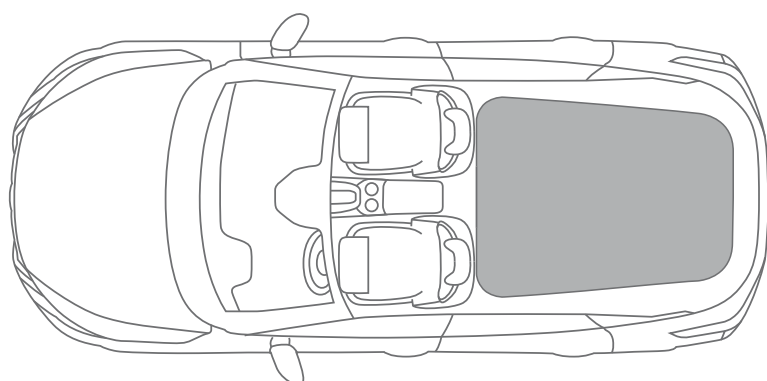

*\*El equipamiento puede ser según grado de serie u opcional (con un coste extra). Consulta con tu concesionario.*









# La seguridad, lo primero

Cada Nuevo QASHQAI está equipado con tecnologías de seguridad avanzadas diseñadas para vigilar la carretera, mantener a todos a salvo y ofrecerte la máxima tranquilidad.

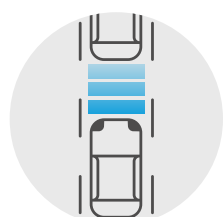

**EI CONTROL DE CRUCERO INTELIGENTE** mantiene la distancia por ti.



**EI SISTEMA DE AVISO DE SALIDA DE CARRIL CON PREVENCIÓN** es un conjunto completo de tecnologías que te ayudan si te desvías sin querer de tu carril.

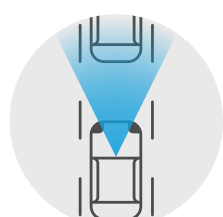

**LA ADVERTENCIA DE COLISIÓN FRONTAL PREDICTIVA** controla hasta los dos vehículos que circulan por delante de ti.

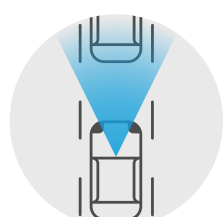

**EI SISTEMA AUTOMÁTICO DE FRENADA PREDICTIVA DE EMERGENCIA** controla el área de delante del coche en busca de vehículos y peatones.



**EI SISTEMA DE FRENADA TRASERA AUTOMÁTICA** te ayuda a dar marcha atrás sin preocupaciones.





## Ilumina la seguridad

El Nuevo QASHQAI es el primer coche en Europa con tecnología de Faros Full LED Matriciales con Asistencia Adaptativa\*. Máxima visibilidad para ti, máxima seguridad para los que te rodean.

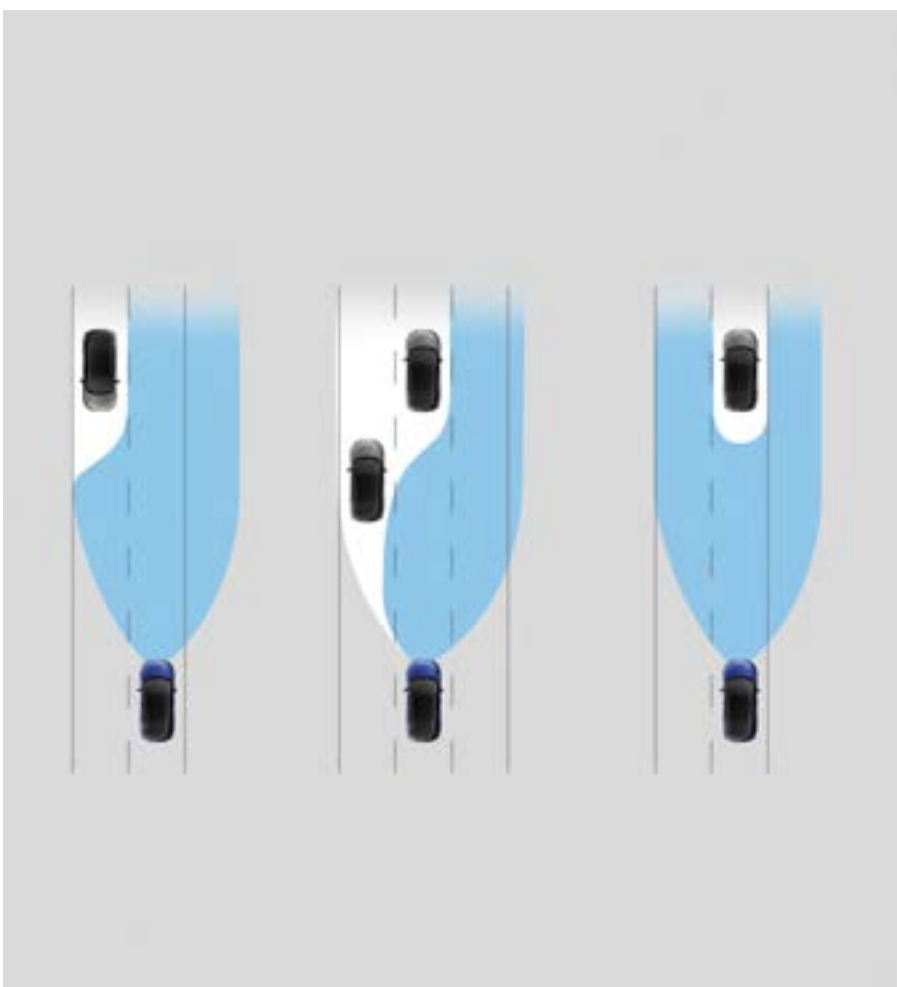

Esta funcionalidad divide la luz de largo alcance en 12 segmentos con control individualizado que se activan y desactivan de forma automática para no deslumbrar a los conductores de los vehículos que circulen en sentido contrario.







## ¿Un aparcamiento estrecho? Ningún problema

La nueva Cámara Inteligente de Visión 360°\* con pantalla digital de alta resolución te ofrece una visión virtual de todos los ángulos de tu coche. Puedes seleccionar el punto de vista frontal, trasero o del bordillo y ampliarlos para ayudarte a aparcar con mayor seguridad y control.



Cámara trasera: ahora puedes ver qué hay detrás de ti.

Cámara lateral derecha: actívala para controlar el bordillo.

Cámara 360°: mientras maniobras, puedes ver una imagen virtual de 360° a vista de pájaro del coche.

Cámara delantera: te ofrece una imagen delantera y cenital para controlar a la perfección al aparcar.





## ProPILOT con NAVI-Link

El Nuevo Nissan QASHQAI incluye la última versión del ProPILOT\* para conducir con confort y tranquilidad totales en autopista. La función NAVI-Link se conecta con la navegación TOMTOM del QASHQAI y anticipa los cambios de límites de velocidad, curvas, desvíos y mucho más, ajustando tu velocidad suavemente para que no pierdas el control.

*\*ProPILOT está disponible solo para algunas versiones y solo para las que tengan transmisión automática. Se trata de una tecnología de Asistencia al Conductor Avanzada pero no puede prevenir colisiones. ProPILOT ha sido concebido para su uso exclusivo en autopista (o en vías con ambos sentidos de circulación separados por barreras) y siempre con el conductor atento a todo lo que le rodea y con las manos en el volante. Navi-link es compatible con el Reconocimiento de Señales de Tráfico. En circunstancias adversas, puede que este sistema no sea capaz de reconocer alguna señal de tráfico. Por ello, el conductor tiene que estar atento a las señales de tráfico y seguir las regulaciones en todo momento. Es responsabilidad del conductor estar alerta, conducir prudentemente y controlar el vehículo en todo momento. Si quieres más detalles puedes consultar el manual del propietario.*





# Más inteligente por dentro

La nueva avanzada plataforma ofrece mayor agilidad y confort. Su estructura más rígida significa una mejora en sus prestaciones dinámicas y de seguridad, mientras que sus paneles de carrocería de aluminio reducen el peso y las emisiones de CO<sub>2</sub>.





## **PANELES DE PUERTAS Y CAPÓ DE ALUMINIO**

Los paneles de la puertaa y el capó de aluminio son más ligeros para reducir el peso total del vehículo y, por tanto, sus emisiones de CO<sub>2</sub>.



## **SUSPENSIÓN MEJORADA**

El Nuevo QASHQAI está disponible con suspensión Multi-Link\* para un mayor confort y una conducción más deportiva y ágil.

*Hay equipamiento que solo está disponible en algunas versiones.*

*\* La suspensión multi-link no está disponible en todas las versiones.*





# En busca de la eficiencia máxima

El nuevo motor Mild Hybrid HR13 tiene un mejor consumo y menor nivel de emisiones de CO<sub>2</sub> pero ofrece una conducción igual de apasionante. El sistema equipa una batería de ion de litio que almacena electricidad recuperada de la frenada.

## MANUAL TRACCIÓN DELANTERA 103 KW (140 CV) / 116 KW (158 CV)

Cilindrada	1,3 L con 12 V Mild-hybrid
Potencia kW a rpm	103 a 5500 / 116 a 5500
Par motor Nm a rpm	240 a 1650 - 4000 / 260 a 1800 - 4000
Alimentación	DIG
Transmisión	Manual de 6 velocidades
Regulación de emisiones	Euro6dfull
Emisiones de CO <sub>2</sub> g/km*	143-146 / 143-147
Consumo de combustible (WLTP) - Combinado (l/100km)	6,3-6,5 / 6,4-6,5

*\*Consumo y emisiones homologados de conformidad con la normativa europea aplicable. Como consecuencia de la introducción del nuevo procedimiento de prueba armonizado a nivel mundial para vehículos ligeros (WLTP) los datos técnicos mostrados podrían ser actualizados antes de la matriculación del vehículo e influir en los tipos impositivos que resulten de aplicación. El equipamiento opcional y accesorios junto con otros factores no técnicos pueden afectar el consumo y las emisiones. Las motorizaciones mostradas pueden estar sujetas a restricciones de disponibilidad debido a cambios en la gama de motorizaciones Nissan. Consulta disponibilidad y fecha de entrega con tu Concesionario Nissan. Para más información sobre los valores oficiales de consumo y autonomía consulta <https://www.nissan.es/wltp.html>.*



XTRONIC TRACCIÓN DELANTERA/4X4  
116 KW (158 CV)

Cilindrada	1,3 L con 12 V Mild-hybrid
Potencia kW a rpm	116 a 5500
Par motor Nm a rpm	270 a 1800-3750
Alimentación	DIG
Transmisión	Automática
Regulación de emisiones	Euro6dfull
Emisiones de CO <sub>2</sub> g/km*	142-147 / 155-160
Consumo de combustible (WLTP) - Combinado (l/100km)	6,3-6,5 / 6,9-7,1

## e-POWER

Disponible en 2022 para algunos modelos\*\*, la tecnología e-POWER usa un motor eléctrico para controlar las ruedas y proporciona una aceleración instantánea y una conducción completamente silenciosa, dignas de un VE (pero sin tener que preocuparse de la autonomía o de buscar sitios de recarga).

*\*Consumo y emisiones homologados de conformidad con la normativa europea aplicable. Como consecuencia de la introducción del nuevo procedimiento de prueba armonizado a nivel mundial para vehículos ligeros (WLTP) los datos técnicos mostrados podrían ser actualizados antes de la matriculación del vehículo e influir en los tipos impositivos que resulten de aplicación. El equipamiento opcional y accesorios junto con otros factores no técnicos pueden afectar el consumo y las emisiones. Las motorizaciones mostradas pueden estar sujetas a restricciones de disponibilidad debido a cambios en la gama de motorizaciones Nissan. Consulta disponibilidad y fecha de entrega con tu Concesionario Nissan. Para más información sobre los valores oficiales de consumo y autonomía consulta <https://www.nissan.es/wltp.html>.*

*\*\*Solo para versiones con transmisión automática.*





# Conectividad continua con tu mundo

La nueva pantalla táctil de 23 cm (9")\* del Nissan QASHQAI es tu portal hacia NissanConnect: navegación intuitiva, tecnología avanzada y mucho más.



## SEGURIDAD Y ESTADO DEL VEHÍCULO

¿Estás en un apuro? La Asistencia en caso de Averías realiza una llamada al servicio de asistencia en carretera cuando los necesitas, mientras que el Informe de Salud del Vehículo te indica el estado de tu coche.

## NAVEGACIÓN Y CONDUCCIÓN

Con la navegación puerta a puerta ahora puedes llegar donde te propongas enviando una ruta al sistema de navegación desde tu smartphone.

## CONECTIVIDAD

Conecta tu smartphone, ya sea un Android o un dispositivo iOS, y contrólalo con la voz\*.

## COMODIDAD Y CONFORT

Accede a servicios a distancia a través de la app NissanConnect Services como el Bloqueo/desbloqueo de puertas a distancia, la Activación de faros/bocina a distancia y Encuentra mi coche.

*\*Conectar tu móvil para utilizar NissanConnect solo se debe realizar con el coche aparcado de forma segura. El uso de este sistema debe realizarse siempre en acorde con lo estipulado en el código de circulación. El conductor debe utilizar el sistema solo cuando sea seguro. Los usuarios deben ser conscientes de que la conducción con manos libres puede ocasionar una falta de atención a la carretera, lo cual podría conllevar una falta de control total sobre el vehículo.*





# Inteligente. Intuitivo. Conectado.

Cuando estés en el coche, conecta el teléfono y empieza a usar tus apps favoritas gracias a Apple CarPlay® y a Android Auto. Además, NissanConnect Services te mantiene informado del estado del coche en todo momento.

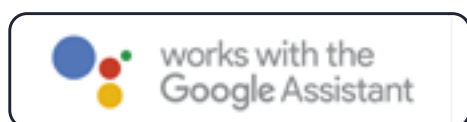

*Amazon, Alexa y todas las marcas relacionadas son marcas registradas de Amazon.com, Inc. o sus filiales. La respuesta y buen funcionamiento de esta tecnología pueden verse afectados por la calidad de la cobertura que tenga el vehículo en cada momento. Para disfrutar de un servicio óptimo, asegúrate de que el coche tiene buena cobertura.*

*Conectar tu móvil para utilizar NissanConnect solo se debe realizar con el coche aparcado de forma segura. El uso de este sistema debe realizarse siempre en acorde con lo estipulado en el código de circulación. El conductor debe utilizar el sistema solo cuando sea seguro. Los usuarios deben ser conscientes de que la conducción con manos libres puede ocasionar una falta de atención a la carretera, lo cual podría conllevar una falta de control total sobre el vehículo.*



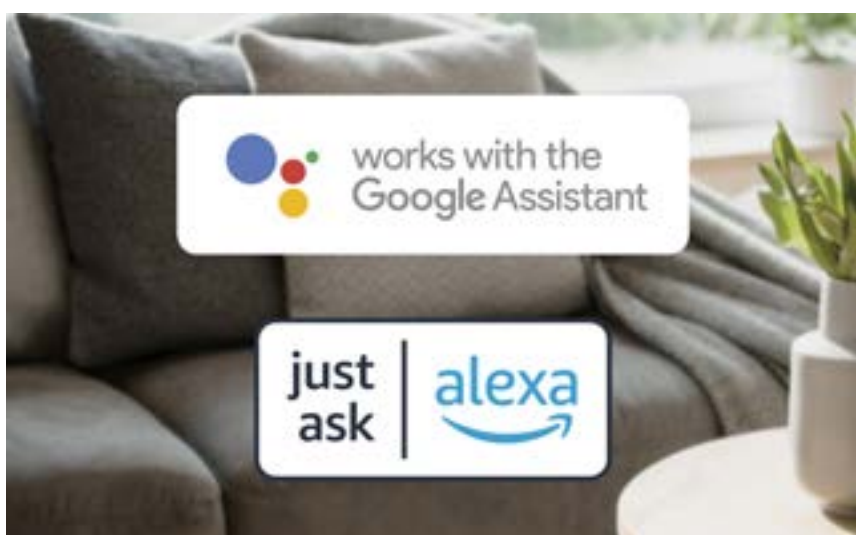

## COMPATIBILIDAD CON GOOGLE ASSISTANT Y ALEXA\*

Gracias a la conectividad con tu coche Nissan puede controlar el vehículo a distancia con controles de voz desde la comodidad de tu casa.

Servicio gratuito <sup>(2)</sup>



## NISSAN CONNECT SERVICES

Utiliza la app NissanConnect Services para acceder a los Servicios de Control Remoto, las Alertas Inteligentes y aún más.

Servicio gratuito durante los 3 primeros años <sup>(3)</sup>



## WIFI A BORDO\*

Utiliza el coche como punto de acceso Wi-Fi y conéctate a internet a bordo. ¡Vamos!

Servicio de pago <sup>(4)</sup> - 10 GB por 24,99 €/mes



## APPLE CARPLAY INALÁMBRICO Y ANDROID AUTO

Conecta tu smartphone y accede a tu música, mensajes y otras apps mientras conduces.

Servicio gratuito <sup>(1)</sup>

Para optimizar el funcionamiento, recomendamos el uso del cable original del fabricante.

*(1) Apple CarPlay® y Android Auto están disponibles sin coste adicional, según modelo y/o versión. Si quieres más información puedes contactar con tu concesionario o visitar [www.nissan.es](http://www.nissan.es)*

*(2) Los servicios gratuitos (Asistente de Google, Historial y Análisis de Conducción, Ayuda y Asistencia Nissan, Asistencia ante averías) están disponibles sin coste adicional durante los primeros 7 años, según modelo y/o versión. Si quieres más información puedes contactar con tu concesionario o visitar [www.nissan.es](http://www.nissan.es)*

*(3) Mapas y Tráfico en vivo, los Servicios de Control Remoto y las Alertas inteligentes están disponibles sin coste adicional durante los 3 primeros años. Pasado este periodo, están disponibles por 0,99€/mes (Alertas inteligentes), 1,99€/mes (Servicios de Control Remoto), 2,99€/mes (Mapas y Tráfico en vivo), según modelo y/o versión. Si quieres más información puedes contactar con tu concesionario o visitar [www.nissan.es](http://www.nissan.es)*

*(4) El Wi-Fi a bordo es un servicio de pago disponible bajo suscripción. Si quieres más información puedes contactar con tu concesionario o visitar [www.nissan.es](http://www.nissan.es)*

*Para usar NissanConnect Services necesitas una cuenta de usuario NissanConnect. Tienes que registrarte y acceder a tu cuenta NissanConnect con tu nombre de usuario y contraseña. Para utilizar la app gratuita de NissanConnect necesitas un smartphone con un sistema operativo compatible iOS o Android, una tarjeta SIM con opción de uso de datos móviles y una suscripción a un contrato de telefonía móvil con un operador, ya sea el que usas actualmente o uno de nuevo. El buen funcionamiento de los servicios está sujeto a la cobertura móvil. El funcionamiento del Wifi a bordo de NissanConnect es posible mediante una conexión wifi a internet integrada. Los paquetes de datos deben adquirirse a través de teleoperadores móviles externos seleccionados, en cumplimiento de sus términos y condiciones (según disponibilidad en tu país). Para más información, puedes visitar [www.nissan.es](http://www.nissan.es) y tu concesionario local.*





EMBELLECEDOR DELANTERO

EMBELLECEDOR LATERAL

Cada trayecto es más luminoso, más inteligente, más fácil.

Los accesorios Nissan te ayudan a personalizar y dar forma a tu Nuevo QASHQAI, a hacerlo aún más confortable o aún más eficiente.



EMBELLECEDOR TRASERO

**ESTILO EXTERIOR  
PERSONALIZACIÓN CROMADA  
ELEGANCE**

Embellecedor delantero –  
KE6106UOCR

Embellecedor lateral –  
KE7606UOCR

Embellecedor del parachoques trasero – KE7916UOCR





A



B



C



D



E



F



G



H

# Es mejor en todos los sentidos.

## PACK DE REMOLQUE

- A: Enganche de remolque horizontal extraíble - KE5KT6U510  
Capacidad de remolque máx. 1800 kg
- B: Kit eléctrico de 13 pins - KE5056U012  
Kit eléctrico de 7 pins - KE5056U002

## PACK DE PROTECCIÓN

- C: Alfombras Luxury para el suelo - KE7456UN0A
- D: Revestimiento para el suelo del maletero - KE9656U0S0

## KIT DE MALETERO

- E: Portaequipajes interior - KE9646U510
- F: Protectores de entrada del maletero - KE9676U000

## PACK EXPLORADOR

- G: Portaequipajes con sistema Easyfix - KE7306U510\*
- Barras cruzadas portacargas con sistema Easyfix - KE7326U510
- H: Portabicicletas - KB73880010
- Cofre de techo - Instalación rápida
- Pequeño - KE734380BK
- Mediano - KE734480BK
- Grande - KE734630BK
- Portaesquí (2-6 pares)
- 2 pares - KS73850001
- 4 pares - KS73850002
- 6 pares - KE73899996

\*Compatible solo para versiones sin raíles de techo.

# Versiones

## VISIA

- Pack Seguridad
- Faros LED delanteros y traseros
- Sensores de aparcamiento traseros
- Faros automáticos
- Retrovisores calefactados y plegables eléctricamente
- Aire acondicionado manual

## ACENTA

- Equipamiento Visia
- + Llantas de aleación de 43 cm (17")
- + Cámara de visión trasera
- + Pantalla NissanConnect de 20 cm (8")
- + Apple Carplay y Android Auto
- + Aire acondicionado dual
- + Llave inteligente

## N-CONNECTA

- Equipamiento Acenta
- + Llantas de aleación Diamond de 46 cm (18")
- + Panel de instrumentos totalmente digital de 31 cm (12,3")
- + Pantalla NissanConnect de alta definición de 23 cm (9")
- + Cámara Inteligente de Visión 360° con Detector de Objetos en Movimiento
- + Cristales oscurecidos
- + Iluminación ambiental

## TEKNA

- Equipamiento N-Connecta
- + Llantas de aleación de 48 cm (19")
- + Pantalla Head-Up Display de 27 cm (10,8")
- + Faros Full LED Matriciales con Asistencia Adaptativa
- + Cargador inalámbrico de 15 W
- + ProPILOT con NAVI-Link
- + Portón trasero con apertura manos libres

## TEKNA+

- Equipamiento Tekna
- + Llantas de aleación de 51 cm (20")
- + Techo de cristal con barras de techo
- + Asientos con respaldo central en piel auténtica y laterales en piel sintética vegana con función de masaje
- + 10 altavoces Bose
- + Asientos delanteros calefactables
- + Volante calefactado

# Dimensiones



**A:** Longitud total: 4425 m

**B:** Distancia entre ejes: 2665 m

**C:** Anchura total: 1835 m

**D:** Altura máxima: 1625 m



# Llantas



**VISIA**  
Llantas de acero  
KIRITSU de 43 cm (17")



**ACENTA**  
Llantas de aleación  
KANZEI de 43 cm (17")



**N-CONNECTA**  
Llantas de aleación  
SEREN de 46 cm (18")



**TEKNA** Llantas de  
aleación NOBURU de  
48 cm (19")



**TEKNA+** Llantas  
de aleación SHOGUN  
de 51 cm (20")

# Paleta de colores QASHQAI

## 11 COLORES DE CARROCERÍA

P : Perlado - M: Metalizado - S: Sólido



**Katana Grey**  
-E- **KBY**



**Lunar White**  
-P- **QAB**



**Magnetic Blue**  
-P- **RCF**



**Midnight Black**  
-M- **Z11**



**Skyline Grey**  
-M- **KAD**



**Diamond Silver**  
-M- **KYO**



**Sapphire Blue**  
-M- **RBN**



**Burgundy**  
-M- **NBQ**



**Fuji Sunset**  
-P- **NBV**



**Yokohama Red**  
-S- **Z10**



**Sapporo White**  
-S- **326**

## 5 COLORES BITONO



Bitono Katana  
Grey y techo  
Midnight Black  
- **XFU**



Bitono Lunar  
White y techo  
Midnight Black  
- **XDF**



Bitono  
Magnetic Blue  
y techo  
Metallic Black  
- **XFV**

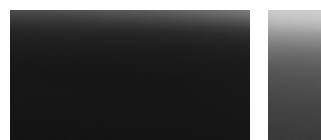

Bitono  
Midnight Black  
y techo  
Skyline Grey  
- **XDK**



Bitono Fuji  
Sunset y techo  
Midnight Black  
- **XEY**

## Tapicerías



VISIA-ACENTA  
tapicería en material  
Textil Kihon



N-CONNECTA  
Tapicería en material  
Textil Meiyo



TEKNA  
Tapicería parcialmente  
En piel sintética  
Vegana Shujin



TEKNA+  
Tapicería con  
respaldo central en  
piel auténtica Zeitaku  
y laterales en piel  
sintética Vegana



# Sigue explorando



**DESCUBRE MÁS SOBRE EL NUEVO  
NISSAN QASHQAI**



**VÍDEOS DEL NUEVO QASHQAI**

# Da el próximo paso



**RESERVA UNA PRUEBA DE VEHÍCULO**



**ENCUENTRA TU CONCESIONARIO**



**CONFIGURA TU NUEVO QASHQAI**



Con Nissan Intelligent Mobility siempre vas un paso por delante. Nuestros coches son como una extensión de tu propio cuerpo, multiplican tu visibilidad y control y reaccionan contigo; a veces, incluso por ti. Con Nissan Intelligent Mobility hay un futuro mejor. Juntos, vamos hacia un mundo más seguro, más sostenible y más apasionante.

Sumérgete en la experiencia del Nuevo QASHQAI:  
[www.nissan.es](http://www.nissan.es)

Síguenos en Facebook, Twitter y Youtube

Al elaborar esta publicación se ha intentado asegurar que su contenido sea correcto y actualizado en la fecha de impresión (junio 2021). La información que contiene este documento se ha realizado utilizando prototipos o vehículos de preserie.. Dentro de la política de mejora continua de sus productos, Nissan Internacional se reserva, en todo momento, el derecho de realizar modificaciones en las especificaciones o en los vehículos presentados en este catálogo. Estas modificaciones son notificadas puntualmente a los concesionarios Nissan. Si quiere conocer la información más reciente puede consultarla en su concesionario local. Por limitaciones de las técnicas de impresión, los colores reproducidos en este catálogo pueden diferir ligeramente de los colores reales de las pinturas o las tapicerías. Nissan se reserva todos los derechos. Está prohibida la reproducción, en cualquier forma o por cualquier método, de la totalidad o de una parte de esta publicación sin la autorización escrita de Nissan Internacional.

Este vehículo y todos sus componentes, así como los recambios originales, han sido diseñados y fabricados atendiendo a la Normativa Legal destinada a prevenir y reducir al mínimo la repercusión en el Medio Ambiente. Para ello se han utilizado y valorado materiales reciclados/reciclables, y se han adoptado medidas dirigidas a conseguir un adecuado reciclado para la conservación y mejora de la calidad ambiental. A fin de cumplir con los objetivos de descontaminación y fomento del reciclado, así como la reutilización de componentes de los vehículos al final de su vida útil, se ha creado en España una extensa Red de Centros Autorizados, adheridos a SIGRAUTO, que garantiza un adecuado tratamiento medioambiental de estos componentes (para consultas [www.sigrauto.com](http://www.sigrauto.com)). Para la entrega de un vehículo, deberá dirigirse a un Centro Autorizado SIGRAUTO sin desmontar previamente ninguno de los componentes del vehículo. El Centro Autorizado le facilitará el Certificado de Destrucción para obtener la baja del vehículo en la DGT.

Este catálogo ha sido impreso en papel ecológico - C - NUEVO QASHQAI MY21 - jun/21 - Impreso en la U.E. Creado por DESIGNORY, Francia y producido por eg+ worldwide, Francia - Tel.: +33 1 49 09 25 35.